

Tube TS105 passer for små og mellomstore boliger.

Enheten er utstyrt med en effektiv Thru-Flow motor med høy ytelse.

Sentralstøvsugeren leveres med SOFT START system og et patronfilter som er svært enkelt å rengjøre og skifte.

Ergonomiske håndtak i funksjonelt design forenkler åpning og lukking av støvbeholderen.

Et eksternt HEPA filter kan også påmonteres alle TUBO enheter.



KOMMERSIELLE DATA

PRODUKTNR	BESKRIVELSE	TOLLKODE	STREKKODE	MÅL EMBALLASJE (cm.)	VEKT STK. (kg.)	ANTALL I PAKNING
1440-503	SENTRALSTØVSUGER TUBO TS105 240V	85081900		41x41x107	12,1	1
ANTALL PR. PALL	12					

Tekniske data TUBO TS105

Spenning	240	Volt	Kompatibelt med DCD (CMT800)	JA
Motoreffekt	1.260	Watt	Kompatibelt med ekst. kontrollpanel (CMT8890)	JA
Sikringsstørrelse	10	A	Klargjort for trådløs kommunikasjon (CM186)	NEI
Frekvens	50/60	Hz	SOFT START system	JA
Lydnivå	63	dB	Tilkobling av innsug på høyre eller venstre side	NEI
Styresignal	12	Volt	Avkast på høyre side	JA
Sugeeffekt	504	Air Watt	Lyddemper inkludert som standard	NEI
Maks luftmengde	207	m ³ /h	Anbefalt antall tilkoblede sugekontakter	1- 8
Maks vakuüm	270	mbar	Maks avstand mellom sugeenhet og sugekontakt	25 m
Filteroverflate	8.000	cm ²	Anbefalt for BOA	50-200 m ²
Filtermateriale	Polyester			
Kapasitet støvbeholder	15	Liter		
Høyde	900	mm		
Diameter	280	mm		
Vekt	12,1	kg		

INSTALLASJONSMÅL

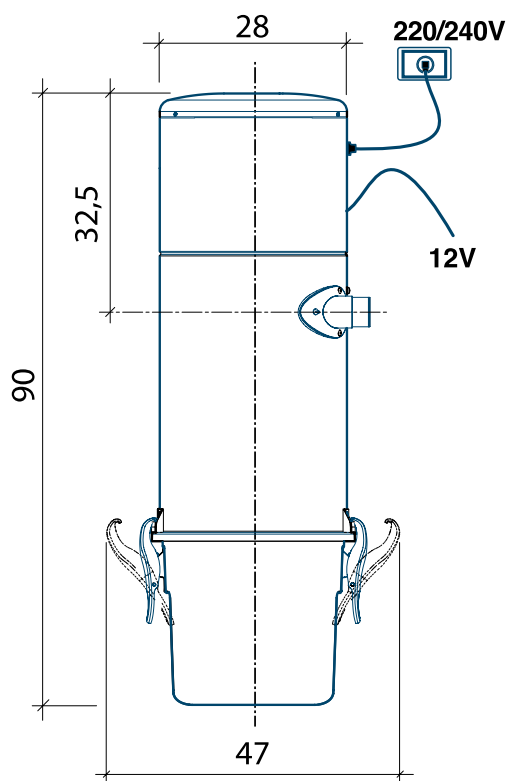

PRINSIPPSKISSE FOR INSTALLASJON

